



**winco<sup>®</sup>**

EXPRIMIDOR

W29 \_\_\_\_\_

MANUAL DE INSTRUCCIONES  
CERTIFICADO DE GARANTÍA

## DESCRIPCIÓN

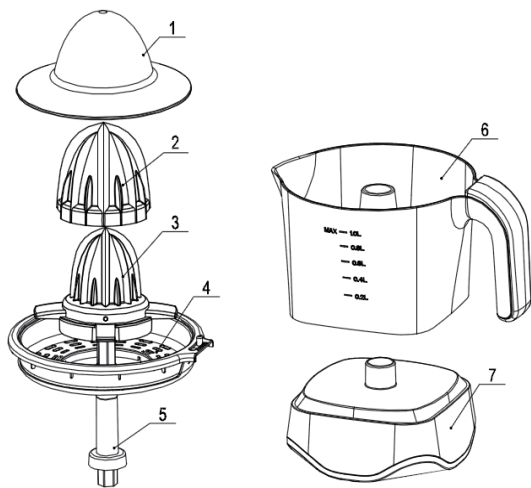

1. Tapa protectora 2. Cono grande 3. Cono chico 4. Filtro 5. Eje de transmisión  
6. Jarra graduada 7. Motor

## CONSEJOS Y PRECAUCIONES DE SEGURIDAD

- Lea atentamente estas instrucciones antes de encender el aparato y guárdelas para futuras consultas. El incumplimiento de estas instrucciones podría provocar un accidente.
- Limpiar todas las partes del producto que estarán en contacto con los alimentos, tal y como se indica en el apartado de limpieza antes de su uso.

### Seguridad eléctrica

- No utilice el aparato si el cable o el enchufe están dañados.
- Asegúrese de que el voltaje indicado en la etiqueta de clasificación coincida con el voltaje de la red antes de enchufar el aparato.
- El enchufe del aparato debe encajar correctamente en la toma de corriente. No altere el enchufe. No utilice adaptadores de enchufe.
- No utilice ni almacene el aparato al aire libre.
- No utilice el aparato si se ha caído al suelo, si hay signos visibles de daños o si tiene una fuga.

- No fuerce el cable de conexión eléctrica. Nunca utilice el cable eléctrico para levantar, transportar o desenchufar el aparato.
- Asegúrese de que el cable eléctrico no quede atrapado o enredado.
- Comprobar el estado del cable eléctrico. Los cables dañados o anudados aumentan el riesgo de descarga eléctrica.
- No toque el enchufe con las manos mojadas.
- Este electrodoméstico no está diseñado para que lo usen personas (incluidos los niños) con capacidades físicas, sensoriales o mentales reducidas, o falta de experiencia y conocimiento, a menos que una persona responsable de su seguridad les haya supervisado o instruido sobre el uso del electrodoméstico.
- Los niños deben ser supervisados para asegurarse de que no jueguen con el aparato.
- Si el cable de alimentación está dañado, debe ser reemplazado por el fabricante, su agente de servicio o personas igualmente calificadas para evitar un peligro.

## USO Y CUIDADO

- 1) Desenrolle completamente el cable de alimentación del aparato antes de cada uso.
- 2) No dé la vuelta al aparato mientras esté en uso o conectado a la red eléctrica.
- 3) Desconecte el aparato de la red eléctrica cuando no esté en uso y antes de realizar cualquier tarea de limpieza.
- 4) Este aparato es solo para uso doméstico, no para uso profesional o industrial.
- 5) Este aparato no es un juguete. Los niños deben ser supervisados para asegurarse de que no jueguen con el aparato.
- 6) Este aparato está diseñado para uso de adultos. Asegúrese de que este producto no sea utilizado por personas discapacitadas, niños o personas que no estén acostumbradas a su manejo.
- 7) Este aparato debe almacenarse fuera del alcance de los niños y/o discapacitados.
- 8) Guarde el aparato en un lugar seco, libre de polvo y fuera de la luz solar directa.
- 9) Nunca deje el aparato desatendido mientras está en uso.
- 10) Cualquier mal uso o incumplimiento de las instrucciones de uso hace que la garantía y la responsabilidad del fabricante nula y sin efecto.

## INSTRUCCIONES DE USO

- 1) Desenrolle completamente el cable antes de enchufarlo, conecte a la red eléctrica.
- 2) Cortar por la mitad el/los cítrico/s a exprimir.
- 3) Poner en marcha el aparato empujando hacia abajo el trozo de cítrico, una vez colocado sobre el cono exprimidor.
- 4) Para detener el aparato, simplemente deje de aplicar presión al cono.
- 5) Retire tanto el cono como el filtro para vaciar la jarra.
- 6) Vierta el jugo de la jarra y en vasos para servir directamente.
- 7) Si procesa una gran cantidad de fruta, debe limpiar periódicamente el filtro y eliminar los restos de pulpa.

## LIMPIEZA

- Desenchufe el aparato de la red eléctrica y déjelo enfriar antes de iniciar cualquier limpieza.
- A excepción de la unidad de potencia y la conexión a la red, todas las partes se pueden limpiar con detergente y agua o en lavavajillas. Enjuague bien para eliminar todos los restos de detergente.
- Limpiar el equipo con un paño húmedo con unas gotas de detergente líquido y luego secar.
- No utilice disolventes, ni productos con pH ácido o básico como lejías, ni productos abrasivos, para la limpieza del aparato.
- No sumerja el aparato en agua ni en ningún otro líquido, ni lo coloque bajo un grifo abierto.
- Se recomienda limpiar el aparato con regularidad y eliminar cualquier resto de comida.
- Las siguientes piezas se pueden limpiar en el lavavajillas: Tapa protectora, Cono, Filtro, Jarra

## ESPECIFICACIONES TÉCNICAS

220Vca~ 50Hz. 40 Watts Clase: II

*Verifique periódicamente que el cable de alimentación no se encuentre dañado.  
De estarlo contacte al servicio técnico o personal especializado para su remplazo.  
El tomacorriente es utilizado como medio de desconexión, por lo que, deberá quedar fácilmente accesible.*

